

CHL4

Графические характеристики



Таблица характеристик

Модель	Приводной двигатель		Q (m ³ /h)	1	2	3	4	5	6	7
	(kW)	(hp)								
CHL4-20	0.55	0.75	H (m)	19	18	16	15	13	10	7
CHL4-30	0.75	1		28	27	24	22	19	15	10
CHL4-40	0.75	1		38	36	32	30	26	20	14

Габаритно-присоединительные размеры и масса

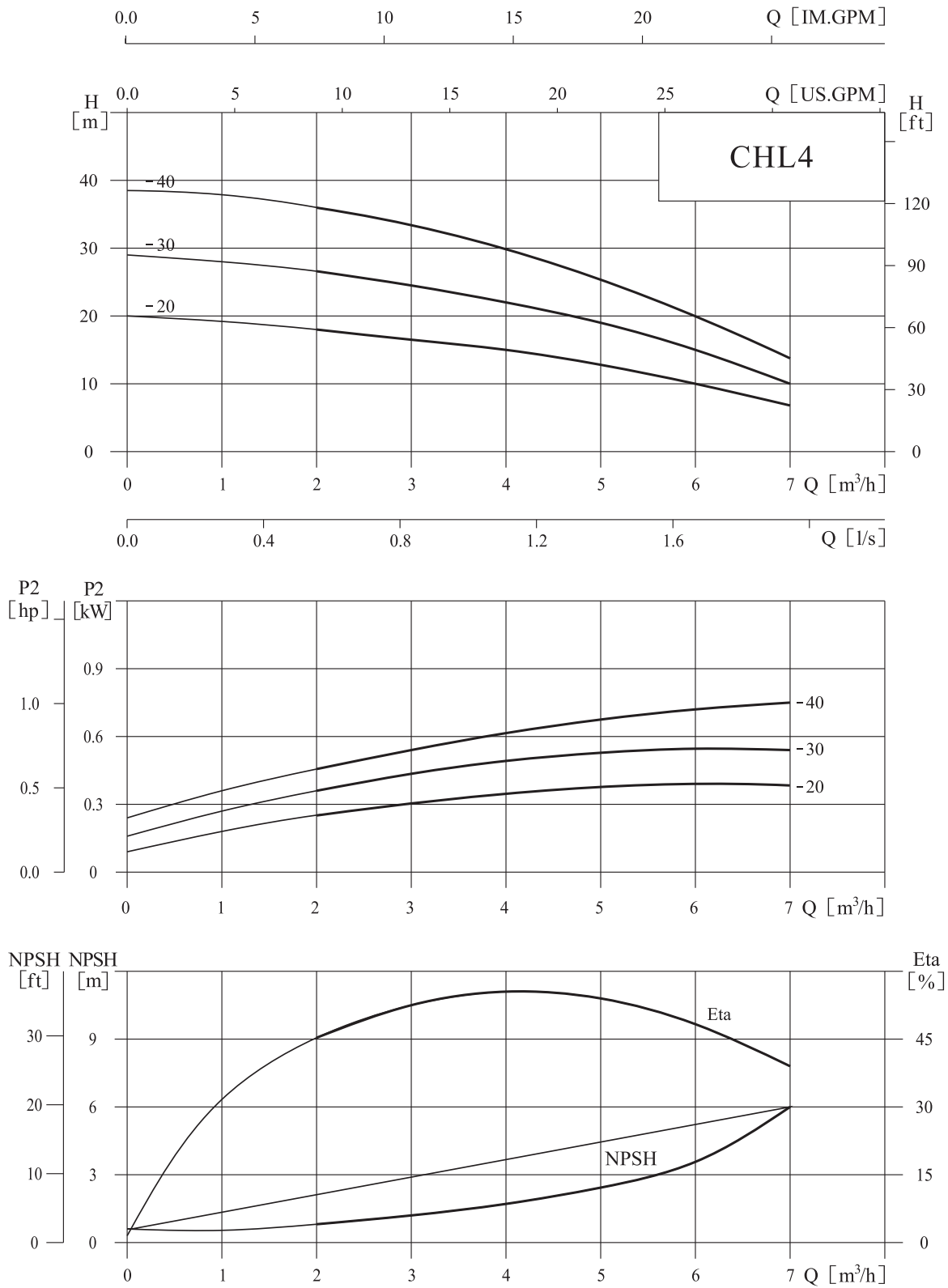
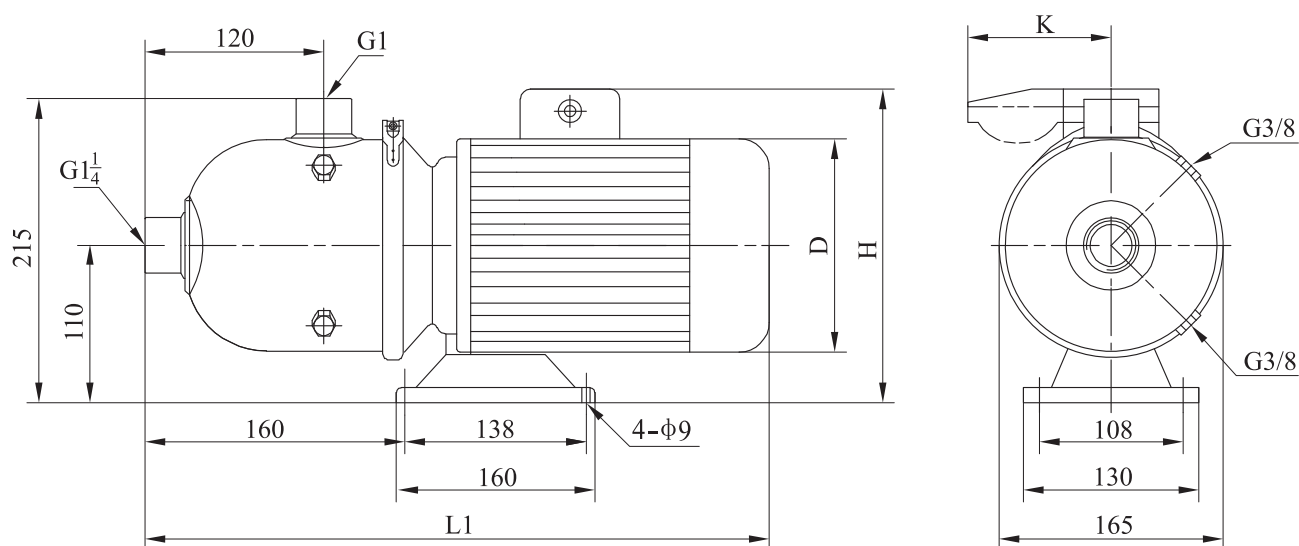

Двигатель	Модель	Размер (мм)				Масса (кг)
		L1	D	H	K	
Трёхфазный/ однофазный	CHL4-20	400	145	215/230	/96	12
	CHL4-30	445	170	225/245	/100	15
	CHL4-40	445	170	225/245	/100	15