

CHL20

Графические характеристики

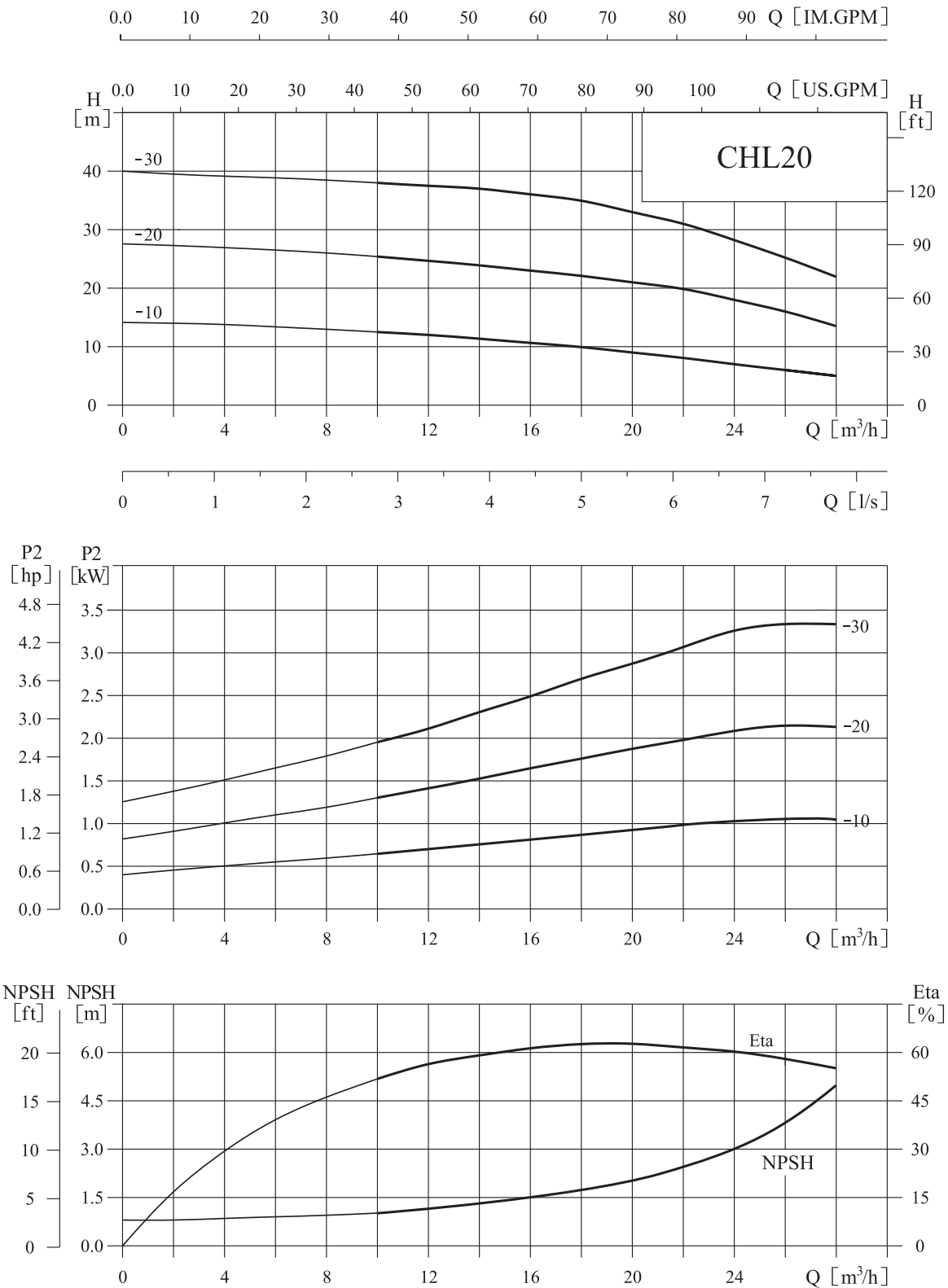

CHL20

Таблица характеристик

Модель	Приводной двигатель		Q (m ³ /h)	10	12	14	16	18	20	22	24	26	28
	(kW)	(hp)		H (m)									
CHL20-10	1.1	1.5	H (m)	12.5	12	11.5	11	10.5	9.5	8.5	7.5	6.5	5.5
CHL20-20	2.2	3		25.5	24.5	24	23	22	21	20	18	16	13.5
CHL20-30	4	5.5		38	37.5	37	36	35	33	31	28	25	22

Габаритно-присоединительные размеры и масса

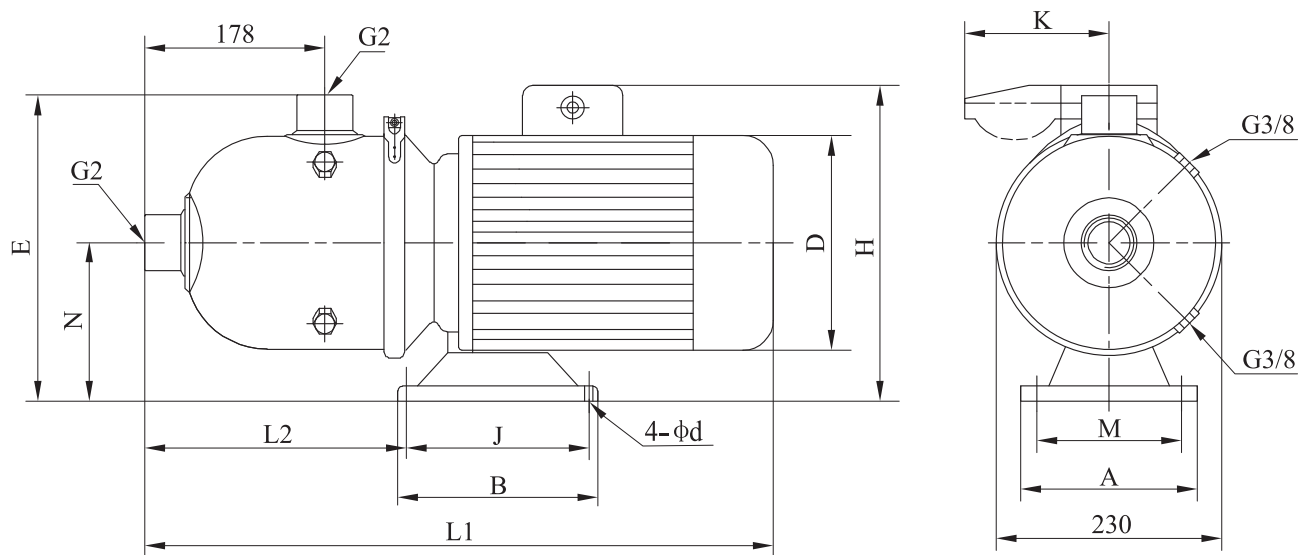

Двигатель	Модель	Размер (мм)											Масса (кг)	
		L1	L2	H	D	E	N	A	M	B	J	d		K
Трёхфазный/ однофазный	CHL20-10	560	280	230/265	170	268	118	130	108	160	138	9	/100	21
	CHL20-20	580	280	240/270	180	268	118	130	108	160	138	9	/100	28
	CHL20-30	650	360	270/	220	270	120	230	190	170	140	12		42