

CHL16

Графические характеристики

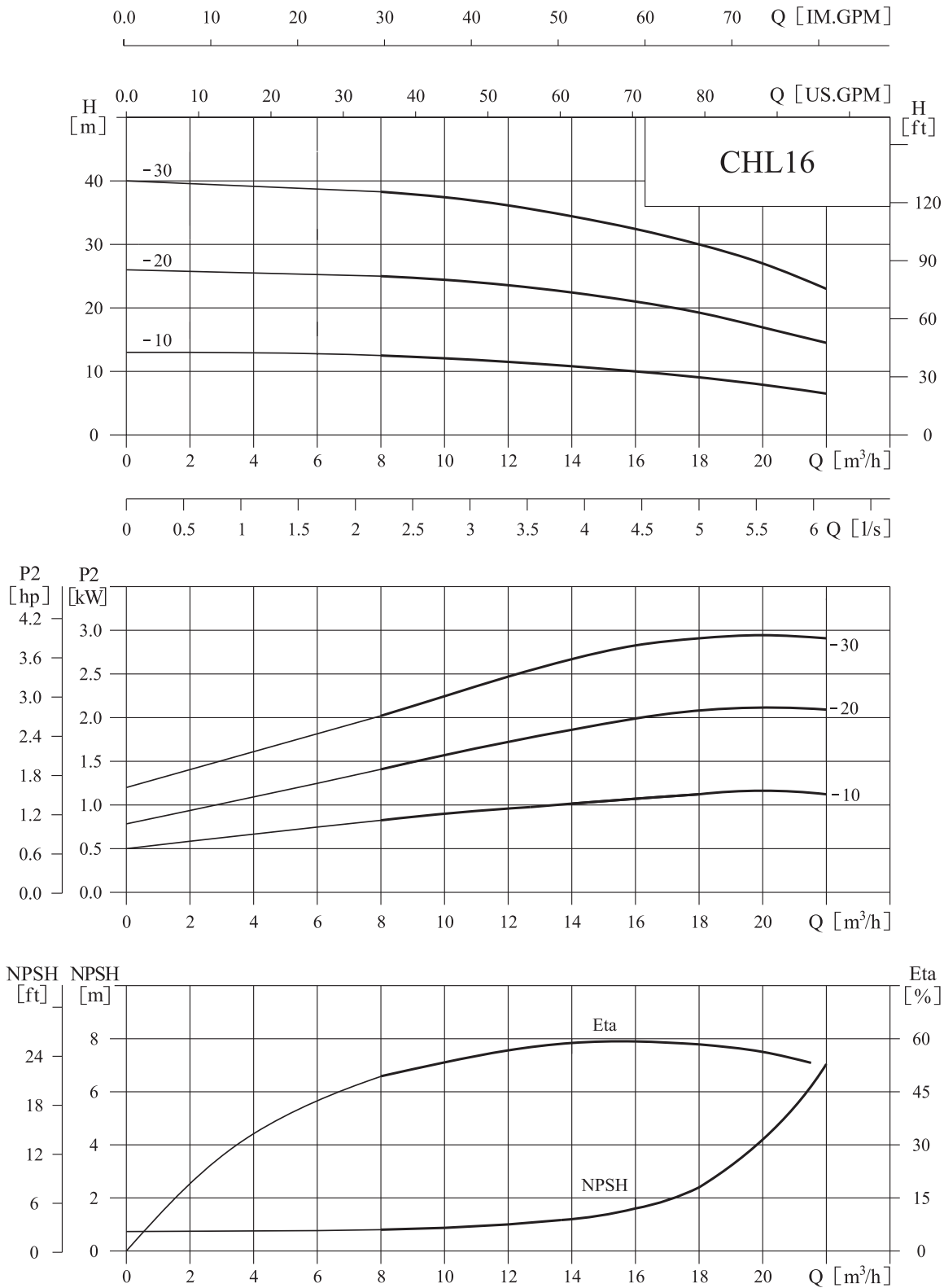

CHL16

Таблица характеристик

Модель	Приводной двигатель		Q (m ³ /h)	8	10	12	14	16	18	20	22
	(kW)	(hp)									
CHL16-10	1.1	1.5	H (m)	12.5	12	11.5	10.5	10	9	7.5	6.5
CHL16-20	2.2	3		25.5	24	23	22	21	19	17	14.5
CHL16-30	3	4		38.5	37	36	34	32	30	27	23

Габаритно-присоединительные размеры и масса

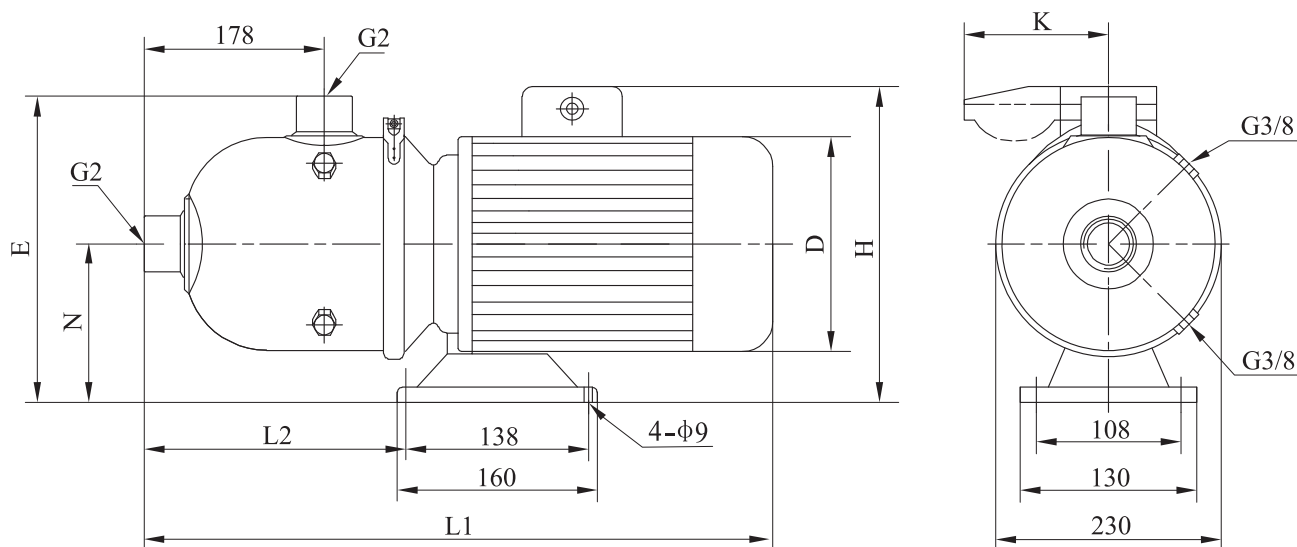

3

Двигатель	Модель	Размер (мм)							Масса (кг)
		L1	L2	E	N	D	H	K	
Трёхфазный/ однофазный	CHL16-10	560	280	268	118	170	230/265	/100	20
	CHL16-20	580	280	268	118	180	240/270	/100	27
	CHL16-30	610	270	276	126	195	270/		34